

REVISION / REVIZE

REV	ECO	DATE / DATUM	AUTHOR / AUTOR	DESCRIPTOIN / POPIS
01		24.4.2024	ŘEZBA	

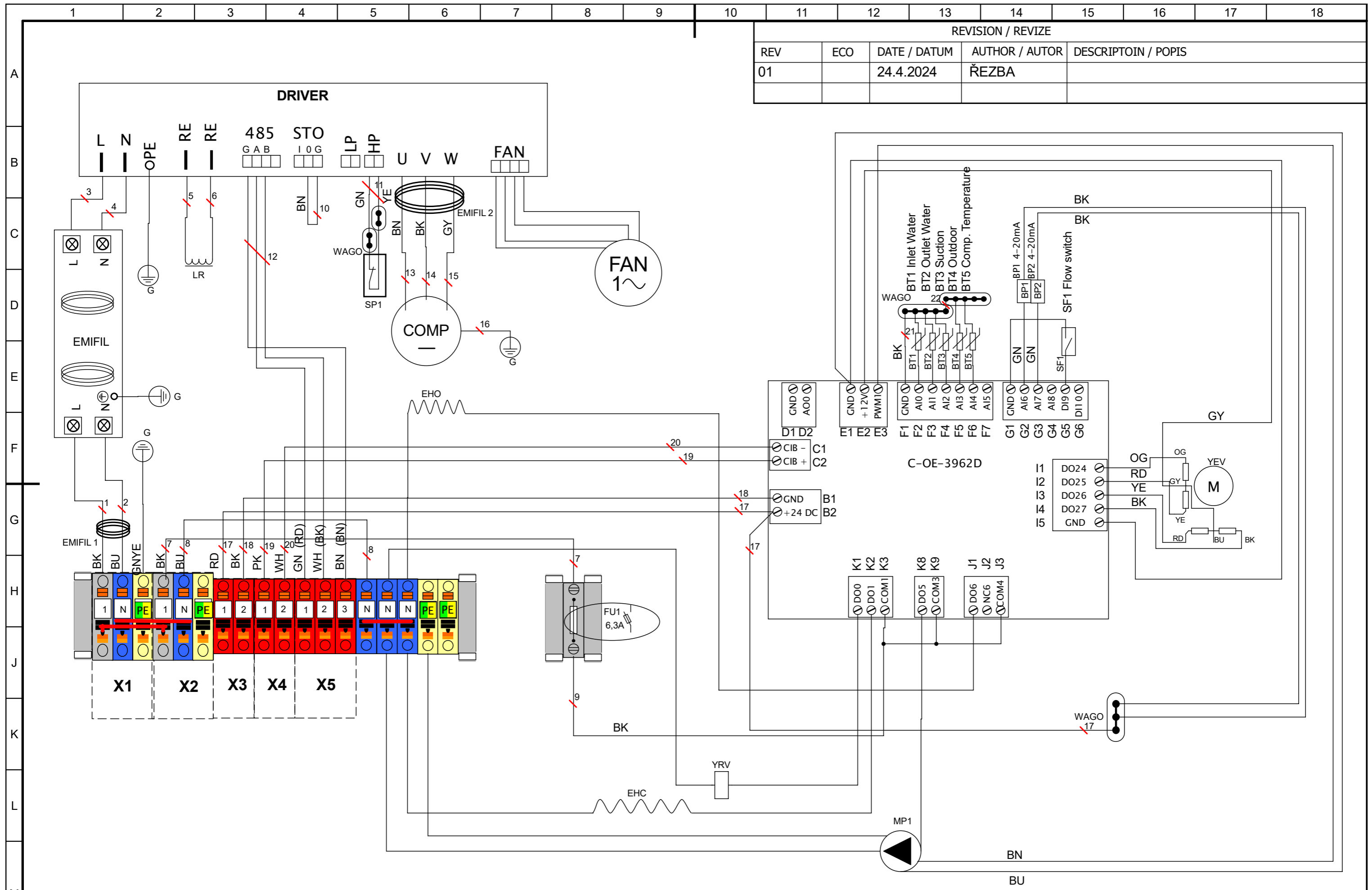

PART NUMBER / ČÍSLO DÍLU:	DOC. / DOKUMENT:	REVISION / REVIZE:	AUTHOR / KRESLIL:	APROVED BY / SCHVÁLIL:	DATE / DATUM:	SHEET / LIST:
AC811016	03	01	ŘEZBA	ŠOBEK	24.4.2024	1/3

English

Česká verze

Outdoor Unit

Venkovní jednotka

Connector Svorkovnice	Contact No. Číslo svorky	Contact Name Název svorky	Specification Specifikace	Functional block name Název funkčního bloku
X1	1	L1		230V AC Main power supply 230V AC Hlavní napájení
	N	N		
	PE	PE		
X2	1	L		230V AC power supply Indoor unit 230V AC Napájení Vnitřní jednotky
	N	N		
	PE	PE		
X3	1	+24V		Power supply 24V DC module C-OE-3971 Napájení 24V DC modul C-OE-3971
	2	GND		
X4	1	CIB+		Communication module C-OE-3971 Komunikace modul C-OE-3971
	2	CIB-		
X5	1	+	A	Communication RS485 / Modbus Komunikace RS485 / Modbus
	2	-	B	
	3	GND	GND	
N	N	N		
PE	PE	PE		
FU1	FU1	FU1	6,3A	Fuse components 6,3A Pojistka součástí 6,3A

English

Česká verze

Abbreviation in the electrical diagram Zkratky v elektrickém schématu	Name Název					
DRIVER	Driver Driver					
C-OE-3962	Control module Ovládací modul					
COMP	Compressor Kompresor					
FAN	FAN Ventilátor					
LR	Reactor 1 Reaktor 1					
PART NUMBER / ČÍSLO DÍLU:	DOC./DOKUMENT:	REVISION / REVIZE:	AUTHOR / KRESLIL:	APPROVED BY / SCHVALIL:	DATE / DATUM	SHEET / STRANA
AC811016	03	01	ŘEZBA	ŠOBEK	24.4.2024	2/3

FU1	Fuse components 6,3A Pojistka součástí 6,3A
BP1	High pressure sensor Čidlo vysokého tlaku
BP2	Low pressure sensor Čidlo nízkého tlaku
SP1	High pressure switch ON/OFF Presostat vysoký tlak ON/OFF
BT1	Inlet water temperature sensor Čidlo teploty vstupní vody
BT2	Outlet water temperature Čidlo teploty výstupní vody
BT3	Suction temperature sensor Čidlo teploty sání
BT4	Outdoor temperature sensor Čidlo teploty venkovní
BT5	Sensor compressor outlet temperature Čidlo teploty výstupu kompresoru
FS1	Flow switch Průtokoměr
YEV	Expansion valve Expansní ventil
YRV	4 way reversing valve Čtyřcestný ventil (reverzní ventil)
WAGO	Connecting terminal Propojovací svorka
G	Protective conductor Ochranný vodič
EHO	Electric Heating Oil Elektrické Vyhřívání Oleje Kompresoru
MP1	Primary circuit pump Oběhové čerpadlo primárního okruhu
EHC	Electric Heating Condensate Elektrické Vyhřívání Kondenzát
EMIFIL	Filterboard Filtrační deska
EMIFIL 1	Ferrite core power supply Feritové jádro napájení
EMIFIL 2	Ferrite core compressor power supply Feritové jádro napájení kompresoru

PART NUMBER / CISLO DILU:	DOC./DOKUMENT:	REVISION / REVIZE:	AUTHOR / KRESLIL:	APPROVED BY / SCHVALIL:	DATE / DATUM	SHEET / STRANA
AC811016	03	01	ŘEZBA	ŠOBEK	24.4.2024	3/3